

Série TST / TSTH

Bancs de test de couple manuels

Description

Le TST est idéal pour une grande variété d'applications de test de couple jusqu'à 11,3 Nm, y compris le test de couple d'ouverture et de fermeture. La rotation manuelle dans le sens horaire et antihoraire se fait par la manivelle montée sur le côté. Un levier actionnable manuellement avec des butées facilite la sortie des échantillons rapidement et efficacement une fois l'essai terminé. Le support comprend une plaque de fixation avec des trous taraudés pouvant accueillir des montages ou supports personnalisés.

L'indicateur de position angulaire analogique intégré permet de mesurer l'angle pendant l'essai. Ce banc est disponible en version verticale et horizontale.

Spécifications techniques

Capacité	11,3 Nm
Course angulaire max.	Pas de limite
Vitesse angulaire	12° par tour de manivelle
Résolution de l'indicateur d'angle	2°
Course max.	394 mm (extension de colonne disponible)
Déplacement	26,6 mm / rotation du levier
Poids (Sans les accessoires en option)	TST : 15 kg / TSTH : 12,3 kg
Garantie	3 ans

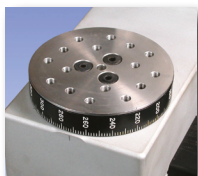

Plaque de fixation rotative



TST

Modèle TST avec un capteur de couple Série R50 et un indicateur de force/couple M51



TSTH

Modèle TSTH montré lors d'un test avec ressort de torsion, avec le capteur de couple de la Série R50 avec l'indicateur de couple/force M51.

Accessoires en option

TST001 Indicateur d'angle digital

Affiche l'angle CW ou CCW avec une résolution de 0,1° pour environ 278 rotations, réinitialisable avec le bouton zéro. Précision de $\pm 0,7^\circ$. Trois séries de trous de fixation permettent de monter l'indicateur perpendiculairement ou parallèlement à la colonne du banc de test, ou parallèle à la colonne du banc d'essai. Il peut également être repositionné le long de la colonne

Série R50 Capteur de couple

Disponibles en 6 capacités de 7 à 1150 Ncm. Montage direct sur le banc de test

Indicateur de force/couple

Affiche la lecture du capteur de couple. Comprend des fonctions telles que les sorties de données, le calcul de la moyenne des données, les points de consigne, etc. Choisissez parmi les modèles modèles de base et avancés.

Série TT03 Couplemètre

Couplemètre intégré de base pour diverses applications. Disponible en 6 capacités de 7 à 1150 Ncm.



Indicateur d'angle numérique (TST001)

Références de commande

Modèle	Description
TST	Banc de test de couple, vertical, 11,3 Nm
TSTH	Banc de test de couple, horizontal, 11,3 Nm
TST001	Afficheur numérique d'angle TST/TSTH, 110V
TST001E	Afficheur numérique d'angle TST/TSTH, 220V Euro
SP-2736-12	Extension de colonne, 305 mm
SP-2736-24	Extension de colonne, 610 mm
SP-2736-42	Extension de colonne, 1065 mm



Les bancs de test sont livrés avec les accessoires suivants :

- 1x Jeu de clés Allen
- 1x Kit de montage de l'indicateur
- 1x Capuchon de colonne avec visserie
- 4x Vis pour le montage de l'indicateur
- 1x Base avec visserie (TST)
- 2x Pied de montage avec visserie (TSTH)
- 1x Capuchon de collone supplémentaire avec visserie (TSTH)

Série TSTM-DC / TSTMH-DC

Dimensions : in [mm]

TST

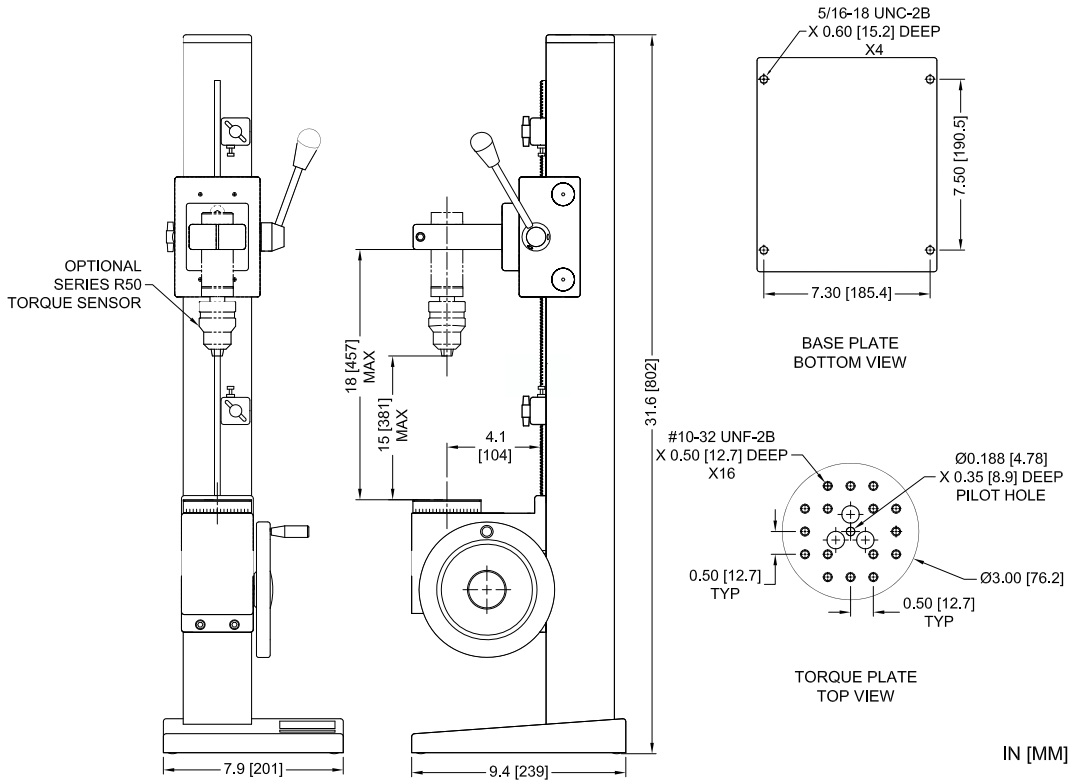

TSTH

