

PS-PS10T

Kit de montage pour capteurs de pesage en cisaillement

Capteurs de pesage série :

- FTK
- FTP
- FTZ

Capacité jusqu'à 10 000 kg

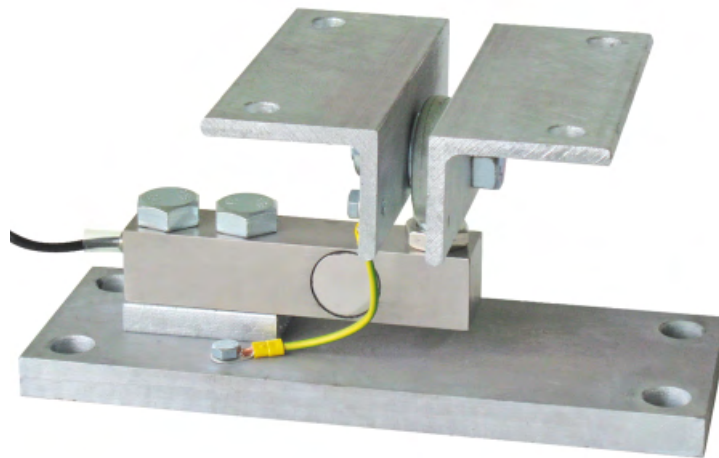

Spécifications techniques

| CHARGE STATIQUE MAXIMALE | kg | POUR CAPTEURS DE PESAGE | POIDS NET (kg) | CODE |
|--------------------------|----|----------------------------------|----------------|-------|
| 5000 | | FTK - FTP - FTZ (3000 - 5000 kg) | 10.5 | PS |
| 10000 | | FTP | 15.5 | PS10T |

Capteur de pesage non incluse.

Description

- Plaque supérieure, inférieure et bloc en acier galvanisé à chaud.
- Fixation contre le déplacement latéral et le renversement au moyen d'articulation à rotule.
- Compensation du non-parallélisme des plans d'appui de la structure.
- Réglage en hauteur.

PS-PS10T

Dimensions (mm) et spécifications techniques

- Interconnecter les plaques à la mise à la terre.
- Procéder au réglage de la hauteur, dans le cas des structures avec 4 appuis, si l'un d'entre eux n'est pas en contact avec la partie supérieure du kit de montage.
- Pour les vis de fixation du capteur de pesage (•) prévoir un couple de serrage de 370 Nm pour PS et 600 Nm pour PS10T.

